

barduva 

EMB100
Compact
home
elevator



Kompakter Hausaufzug

EMB100

Der Aufzug EMB100 ist eine großartige Lösung für Menschen, die Schwierigkeiten beim Treppensteigen haben. Mit seinem geringen Gewicht und seinem ästhetischen Design nimmt er nur wenig Platz in Ihrer Wohnung ein. Die einfache und schnelle Installation spart Ihnen Geld und Zeit, so dass Sie den Aufzug bereits am Tag nach der Installation benutzen können.

Vorteile des EMB100-Aufzugs:

- Einfach zu installieren
- Benötigt keinen Aufzugsschacht
- Sehr sicher
- Bequem und stilvoll

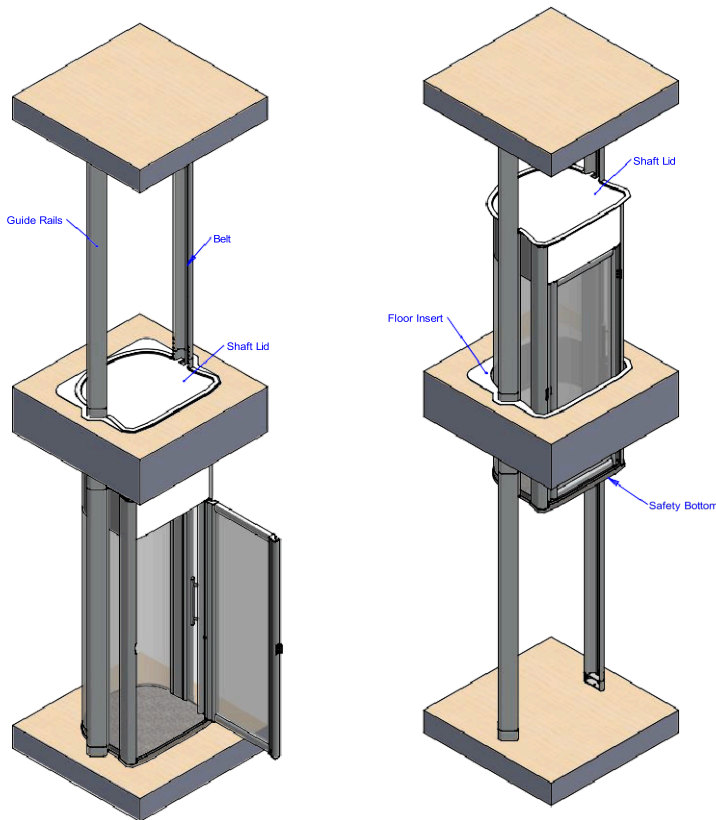

Technische

Spezifikationen

2 Ebenen

Maximale Hubhöhe: 3000 mm

Mindesthubhöhe: 2400 mm

Mindestdeckenhöhe im EG: 2000 mm

Mindestdeckenhöhe im OG: 2370 mm

Abmessungen des Schachts:

Breite 1046 mm - Länge 731 mm

Innenbreite der Kabine: 775 mm

Innenlänge der Kabine: 665 mm

Innenhöhe der Kabine: 1920 mm

Tür: 1920 mm Höhe 672 mm Breite

Halbtür: 1100 mm (mit Sicherheitssensor)

Keine Grube. Plattformdicke 65 mm

Bedienfeld:

- Notfall- Taste
- Alarm- Taste
- Aufwärts- Taste
- Abwärts- Taste
- 2 Fernbedienungen

Tragfähigkeit: 170 Kg / 2 Personen

Antrieb: durch 2 Riemen

Aluminiumrahmen

Wandseiten aus Plexiglas

Sicherheitssystem:

- Sicherheitsbodenplatte
- Überlastsensor
- Sensoren für die Riemenstammung

Options:

- RAL Farbe
- Etagenanzeige
- Klappsitz
- Wählgerät 2N
- GSM (4G) 2N

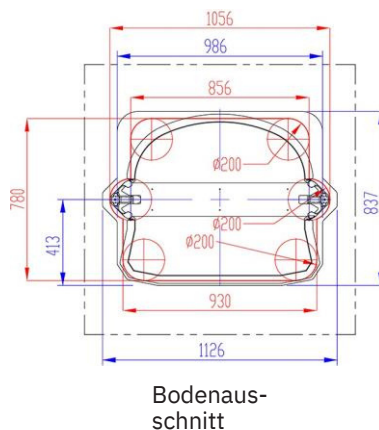
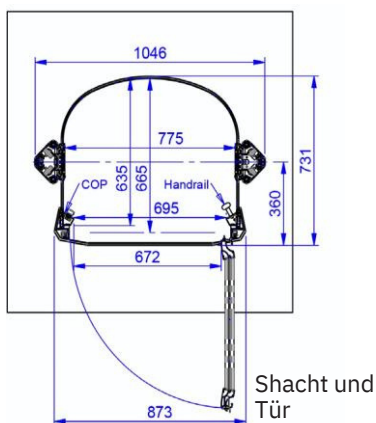

Wenn Sie eine sichere und bequeme Möglichkeit suchen, sich in Ihrem Haus zwischen den Etagen zu bewegen, kann der EMB100- Aufzug ein unverzichtbarer Teil Ihres täglichen Lebens werden.